

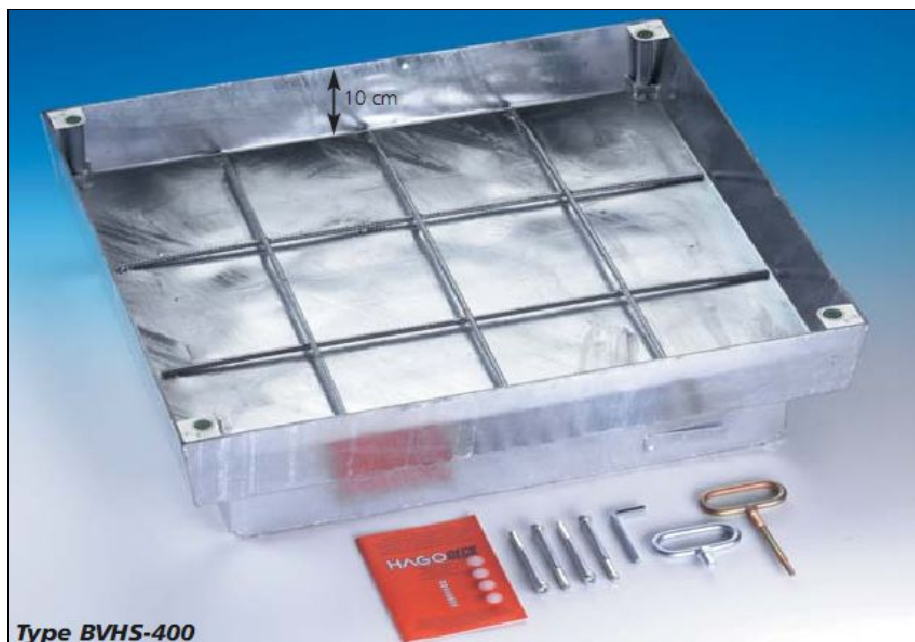

HAGODECK

ACCESS COVERS



HAGO

BVHS 400 serija

LEGOMONT

moderni sustavi dovodnih i odvodnih vodoinstalacija d.o.o.

Type BVHS-400

HAGODECK BVHS 400 – plino / vodotijesan poklopac izrađen iz pocinčanog čelika, za ispunu betonom i ugradnju birane završne obloge. Prikladan za klasu opterećenja do 400 kN (D 400) prema EN 124.

Za postizanje navedene klase nosivosti poklopac se treba ispuniti s min. 5-7 cm betona C35/45. Visoke stijenke prostora za ispunu omogućavaju korištenje više vrsta vanjskih i unutarnjih obloga.

Poklopac je opremljen EPDM brtvom, unutarnjim mrežastim ojačanjem te originalnim setom ključeva i vijaka za jednostavno otvaranje i podizanje. S donje strane poklopca vidljiva su dodatni okvir i ojačanja (slika desno).

Poklopac je izrađen iz pocinčanog čelika visoke kvalitete, od čeličnog profila debljine 2 mm. Visina unutarnjeg dijela za ispunu iznosi 100 mm, dok je vanjska/ugradbena visina okvira poklopca 125 mm. Visina poklopca u otvoru (s pojačanjima) iznosi 230 mm.

Poklopci su dostupni u raznim dimenzijama; pogledaj tablicu ispod. Moguće su i specijalne narudžbe, a sve prema uputama i željama naručioca (BVHS 400 poklopac nosivosti 400 kN izrađen iz nehrđajućeg čelika).

TIP	Svijetle dimenzije cm	Građevinske dimenzije cm	Težina praznog poklopca
BVHS400 44	40 x 40	63,2 x 55,2	47 kg
BVHS400 55	50 x 50	73,2 x 65,2	56 kg
BVHS400 64	60 x 40	83,2 x 55,2	57 kg
BVHS400 66	60 x 60	83,2 x 75,2	69 kg
BVHS400 88	80 x 80	103,2 x 95,2	90 kg
BVHS400 106	100 x 60	123,2 x 75,2	124 kg
BVHS400 110	100 x 100	123,2 x 115,2	179 kg



Ovlašteni uvoznik i distributer
za područje Rep. Hrvatske:

Legomont d.o.o.

Mažuranićevo šet. 53
21000 Split

Tel: 021 533 176

Fax: 021 543 485

legomont@legomont.hr

www.legomont.hr



Type BVHS 250/400 Stahl, Maßstab 1 : 2,5

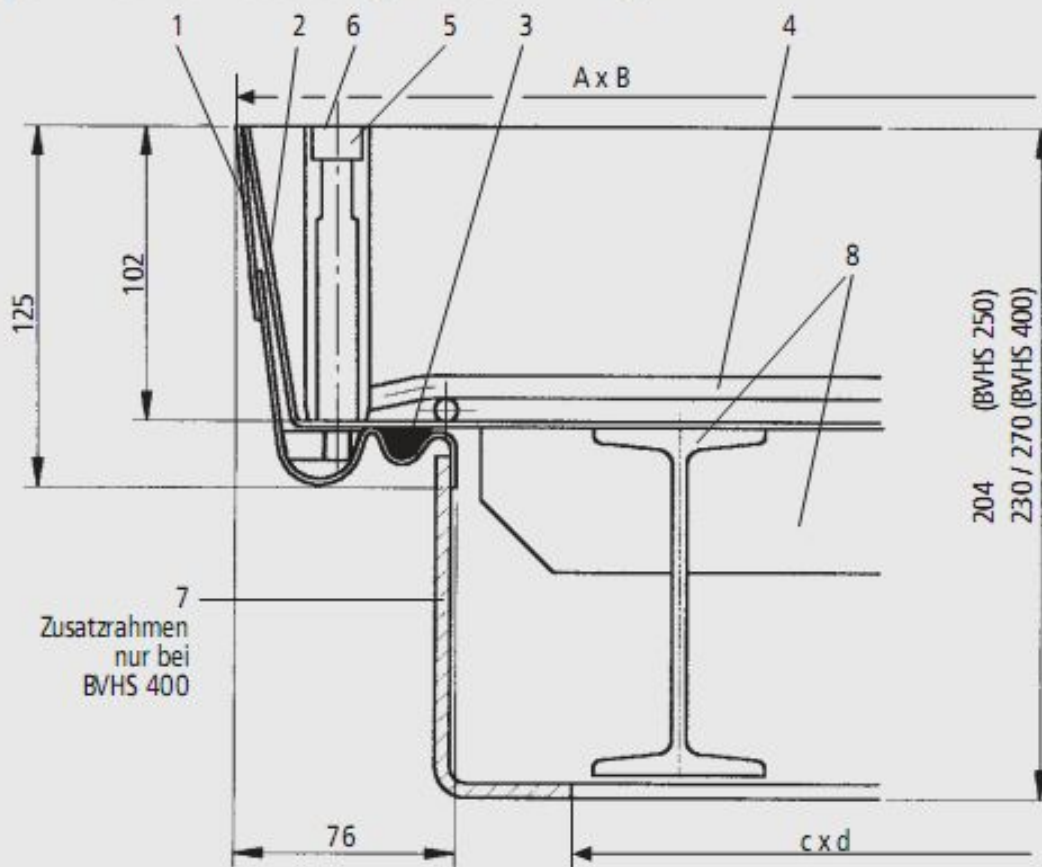

- 1 Zarge
- 2 Wanne
- 3 Dichtung
- 4 Bewehrung
- 5 Innensechskant schraube
- 6 Abdeckkappe
- 7 Verstärkungsrahmen (nur bei BVHS 400)
- 8 Verstärkung Wanne